



Bordküchen und Zubehör



TM Unternehmen



TM – Unternehmen

Das inhabergeführte Familienunternehmen **TM** Technischer Gerätebau entstand ursprünglich aus einem noch heute bestehenden Elektrogroßhandel heraus. Mit Beginn des Baus von Kühlboxen für den automobilen Bereich hat sich daraus das heutige Unternehmen entwickelt, welches 1991 offiziell von Hermann Fixl ins Leben gerufen wurde. **TM** hat seinen Hauptsitz in Neu-Ulm und wird in nunmehr vierter Generation von der Gründerfamilie geführt.

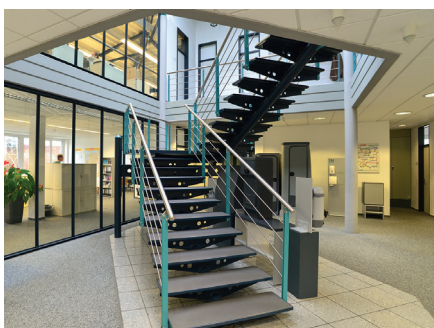

TM – Spezialist

Als Kälte- und Kleinserienmontage Spezialist bekannt, bedient **TM** vor allem Nischenmärkte perfekt. Produktlösungen werden je nach Kundenwunsch intern selbstständig ausgelegt und umgesetzt oder nach spezifischen Kundenvorgaben im Hause gefertigt.



Unsere Produkte kommen sowohl im mobilen als auch im stationären Bereich zum Einsatz. Schnelligkeit, Flexibilität und jahrelange Erfahrung in der Fertigung und Entwicklung machen das Unternehmen hier zu einem starken und verlässlichen Partner in der Branche.

TM – Produkte

TM produziert seit Firmengründung Komponenten für den mobilen Fahrgastservice, welche vor allem in Bussen sowie Trucks und Schienenfahrzeugen eingesetzt werden. Darüber hinaus entwickelte **TM** im Laufe der Zeit Produktlösungen für die unterschiedlichsten Einsatzgebiete und konnte sich so in verschiedensten Branchen etablieren, wie z.B. im Bereich der vollautomatischen Kaffeemaschinen.

Das Produktportfolio umfasst unter anderem die klassische Armaturenbrett Kühlbox, Bordküchen und Toiletten für die Busindustrie sowie Milchkühler für den Kaffeemaschinensektor.

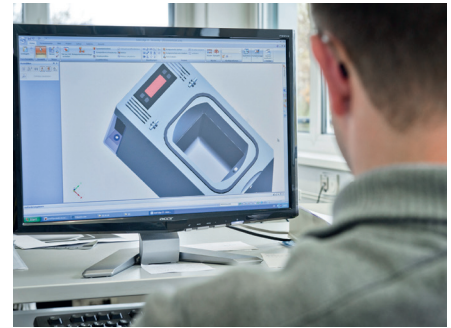
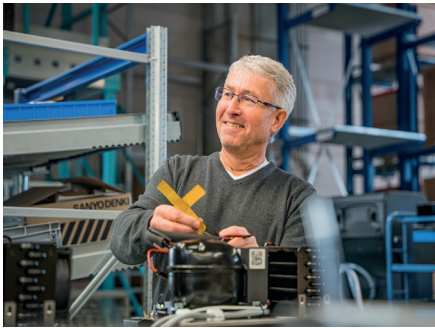

TM – International

Im Jahr 2007 gründete **TM** eine Tochterfirma in der Nähe von Istanbul, um der stärker werdenden Globalisierung und dem Zusammenwachsen der Märkte entgegenzutreten. **TM-Türkei** bedient überwiegend den expandierenden Bus- und Trucksektor in der eigenen Heimat sowie den der arabischen Nachbarländer.

Im selben Jahr wurde die Firma Jincen-**TM** als Joint-Venture Unternehmen in China, Provinz Anhui, gegründet, um den chinesischen Markt zu bedienen und weitere Synergien zu schaffen. Das chinesische Unternehmen fokussiert sich hauptsächlich auf die Herstellung von Spritzgussteilen für die Automobil-, Elektro- und Haushaltsindustrie sowie die Montage von Bordküchen und Kühlboxen.

Da Kundennähe und kurze Reaktionszeiten für **TM** von zentraler Bedeutung sind, können sich unsere Kunden auf ein europaweites Netz von Servicepartnern verlassen. Durch die kontinuierliche Erweiterung unserer Partner kann **TM** einen schnellen und reibungslosen Service vor Ort garantieren.



TM – Philosophie

TM Technischer Gerätebau wird als Familienunternehmen geführt, kurze und direkte Wege, wie auch Kontinuität zeichnen uns aus.

Von der Produktauslegung, über die Qualitätssicherung der eingesetzten Materialien bis zur finalen Produktprüfung, legen wir höchsten Wert auf einwandfreie Verarbeitung und Präzision unserer Produkte. Die Zertifizierung unserer Produkte nach den einschlägigen EU-Richtlinien ist für uns genauso selbstverständlich wie ein nach ISO Richtlinien zertifiziertes Qualitätswesen.



TM – Kundenzufriedenheit

Innovative Konzepte auf hohem technischem Niveau ergeben zusammen mit einer ausgezeichneten Material- und Verarbeitungsqualität herausragende Produkte. Unsere Produktlösungen setzen, Dank ihrer Funktionalität bei kompakten Abmessungen und ansprechendem Design, immer wieder neue Maßstäbe.

Erfahrung, Zuverlässigkeit, Qualität und jahrelanger Erfolg bilden die Basis des aktuellen Produktprogrammes und sind das Fundament für weltweit zufriedene Kunden.





Unterwegs zu Hause



Bordküchen von TM

Auf Anfrage erhalten Sie viele verschiedene Bordküchen.
Wir beraten Sie gerne – fragen Sie unser Fachpersonal!

Bordküchen freiverkäuflich

QuickService MultiPlus 2G

Ein echtes Highlight, das Maßstäbe setzt.
Perfekte Funktionen und modernes Design mit anspruchsvollen Lösungen.

Als innovativer Hersteller von Bordküchen-Systemen sind wir spezialisiert auf die Entwicklung und Herstellung von hochwertigen Bordküchen für den modernen Fahrgast-Service. Die Ausstattung der Bordküchen können wir durch Modulbauweise auf die Wünsche unserer Kunden anpassen. Durch eine leicht verständliche Bedienbarkeit sind unsere Bordküchen besonders servicefreundlich.

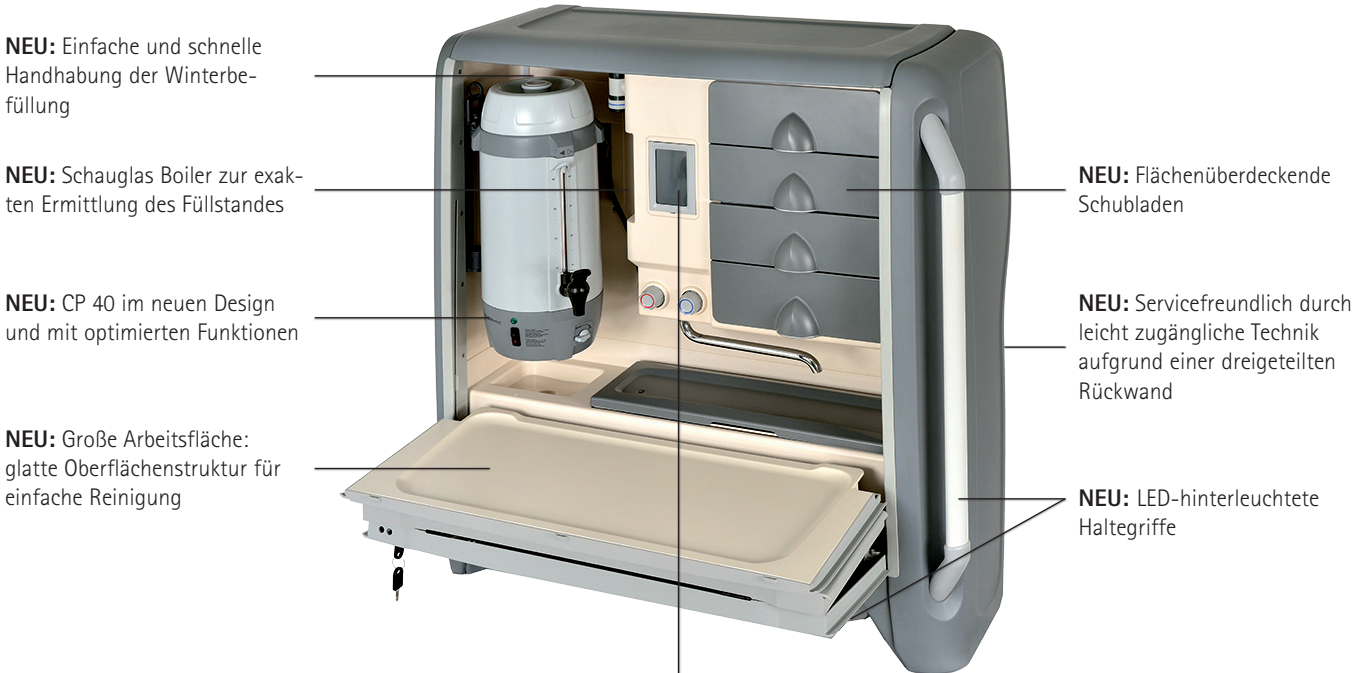

NEU: Einfache und schnelle Handhabung der Winterbefüllung

NEU: Schauglas Boiler zur exakten Ermittlung des Füllstandes

NEU: CP 40 im neuen Design und mit optimierten Funktionen

NEU: Große Arbeitsfläche: glatte Oberflächenstruktur für einfache Reinigung

NEU: Flächenüberdeckende Schubladen

NEU: Servicefreundlich durch leicht zugängliche Technik aufgrund einer dreigeteilten Rückwand

NEU: LED-hinterleuchtete Haltegriffe

NEU: Touchpanel – Führung durch das Menü mit Symbolik, Spracherläuterung und visuellen Funktionsbalken

Wählbar zwischen deutscher und englischer Sprache

Startbildschirm kann durch eine SD-Karte individuell gestaltet werden

Resetfunktion

Mehrstufige Pin-Code-Sicherung

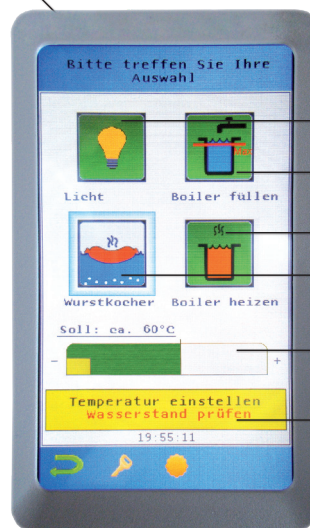

Steuerung der LED-Beleuchtung

Befüllung des Boilers

Steuerung Thermostat Boiler

Steuerung Wurstkocher

Einstellung des Boilers durch Wischfunktion

Anzeige für Aufheizfunktion und Störung

Bordküchen freiverkäuflich

Neues individuelles Design und modernste Technik.

Die QuickService MultiPlus 2G ist die Weiterentwicklung unserer bewährten Bordküche QuickService MultiPlus. Technik und Formensprache sind an die Bedürfnisse und Trends der Busindustrie angepasst.

Die Farbgestaltung des Gehäuses ist durch Folien individuell nach Kundenwunsch anpassbar. Eine dreigeteilte Rückwand ermöglicht eine schnellere Wartung und Service. Die Klapptische sind in der Rückwand versenkt. Es sind auch kundenspezifische Lösungen durch die Omnibushersteller möglich. Hinterleuchtete Haltegriffe bieten zusätzliche Sicherheit. Durch die Verwendung neuer Materialien wird eine Gewichtsreduzierung erzielt. Die Bordküche kann ganz einfach durch das neue Touchpanel bedient werden.

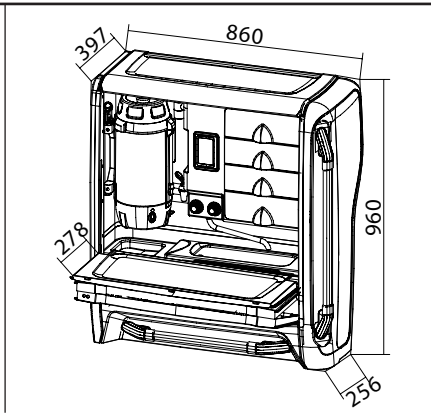

QS MultiPlus 2G mit CP 40

Artikel-Nr.:
05.3090.00.00

Kaffeemaschine

CP 40:	5 l	700 W – 30,0 A
Heißwasserboiler:	5 l	500 W – 21,0 A
Würstchenkocher:	8,5 l	500 W – 21,0 A

Spannung: 24 V DC

Gewicht: 49 kg

Gehäuse: PVC Folie hinterschäumt grau, fein genarbt, Arbeitsklappe und Frontklappen mit ABS und Schloss

Optionen:

Fahrzeugspezifischer Einbausatz auf Anfrage

Lieferumfang:

- 5 l Kaffeemaschine CaféPerfect 40
- 5 l Heißwasserboiler
- 8,5 l Würstchenkocher WK 500 mit Überlaufrohr
- Touchpanel für Steuerung LED-Innenbeleuchtung, Thermostat, Befüllung des Boilers sowie Anzeige für Aufheizfunktion und Störung, Resetfunktion des Überhitzungsschutzes
- 2 Schubladen lang, 2 Schubladen kurz
- Ablaufbecken
- Wasserhahn zum Befüllen der Kaffeemaschine
- Rückseite: 2 Tische, Gepäcknetz

Weitere Extras für CaféPerfect unter Rubrik Zubehör.

Ausschwenkbare, arretierbare Kaffeemaschinenhalterung.
Nähere Informationen siehe Bedienungsanleitung QuickService MultiPlus 2G.

Vorderseite: geschlossen

Rückseite: 2 versenkte Klapptische, großes Netz



QS MultiPlus 2G mit Thermoskanne

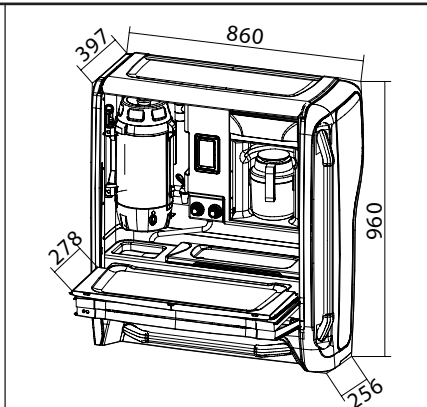

Artikel-Nr.:

05.3091.00.00

Kaffeemaschine

CP 40: 5 l 700 W – 30,0 A

Heißwasserboiler: 5 l 500 W – 21,0 A

Wurstchenkocher: 8,5 l 500 W – 21,0 A

Thermoskanne: 1,3 l

Spannung: 24 V DC

Gewicht: 50 kg

Gehäuse: PVC Folie hinterschäumt grau, fein genarbt, Arbeitsklappe und Frontklappen mit ABS und Schloss

Optionen:

Fahrzeugspezifischer Einbausatz auf Anfrage

QuickService MultiPlus 2G mit Thermoskanne.

Sonstige Ausstattung wie 05.3090.00.00.

QS MultiPlus 2G mit zwei CP 40

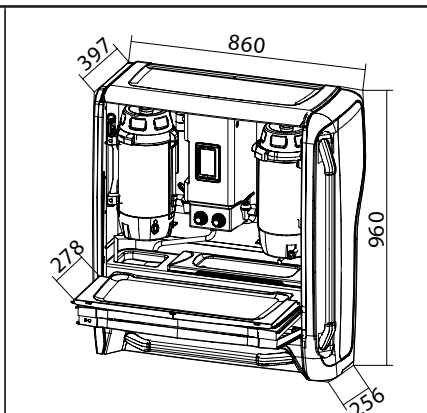

Artikel-Nr.:

05.3092.00.00

Kaffeemaschine

CP 40 2x: 5 l 700 W – 30,0 A

Heißwasserboiler: 5 l 500 W – 21,0 A

Wurstchenkocher: 8,5 l 500 W – 21,0 A

Spannung: 24 V DC

Gewicht: 53 kg

Gehäuse: PVC Folie hinterschäumt grau, fein genarbt, Arbeitsklappe und Frontklappen mit ABS und Schloss

Optionen:

Fahrzeugspezifischer Einbausatz auf Anfrage

QuickService MultiPlus 2G mit zwei CaféPerfect 40.

Sonstige Ausstattung wie 05.3090.00.00.

Die QuickService MultiPlus 2G Küchen erfüllen folgende

Richtlinien, Zertifizierungen:

- EMV Richtlinie ECE R10
- Brandverhalten gem. Norm ECE R118.03 Anhang 6+8
- Kopfaufprallprüfung ECE R21 Anhang 4
- GBK Typenprüfung

Bordküchen freiverkäuflich

QuickService Duo 4F

Die praktische 4 in 1 Lösung für einen vollumfänglichen Fahrgastservice, bei dem keine Wünsche offen bleiben.

Die QuickService Duo mit 4 Funktionen ist mit einer 35 Liter Kühlbox ausgestattet. Neben einem 5 Liter Würstchenkocher verfügt sie außerdem über eine CaféPerfect 40 und einen Heißwasserboiler.

QS Duo 4F

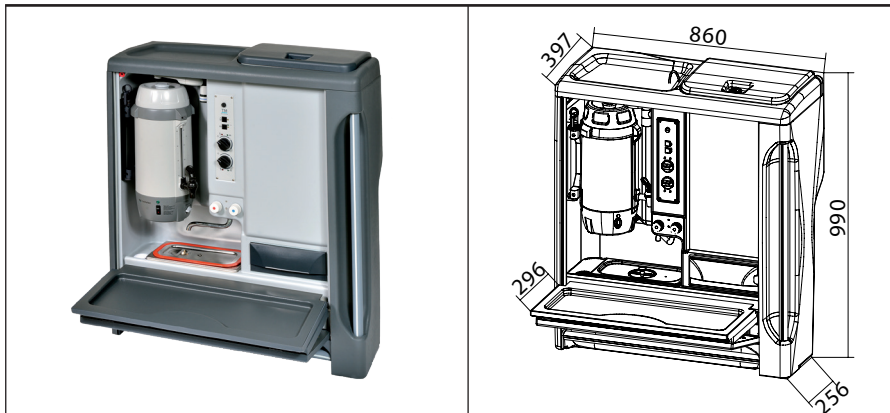

Artikel-Nr.:

05.4224.00.00

Kühlbox: 35 l 54 W – 2,3 A

Kältemittel: R600A

Kaffeemaschine

CP 40: 5 l 700 W – 30,0 A

Heißwasserboiler: 5 l 600 W – 25,0 A

Würstchenkocher: 5 l 500 W – 21,0 A

Spannung: 24 V DC

Gewicht: 64 kg

Gehäuse: Geschäumt mit PU Integral, Halbhartschaum dunkelgrau, fein genarbt Arbeitsklappe und Frontklappen mit ABS und Schloss

Lieferumfang:

- 5 l Kaffeemaschine CaféPerfect 40
- 35 l Kühlbox, PU-Schaum isoliert
- 5 l Heißwasserboiler
- 5 l Würstchenkocher WK 181
- Toploader, Deckel abschließbar
- Bedienpanel für Thermostat, Licht, Funktionsanzeige und Sicherungsschutz für Elektronik
- Rückseite: 2 Tische, Gepäcknetz, optional mit Aschenbecher

Die QuickService Duo mit 4 Funktionen Küche erfüllt folgende Richtlinien, Zertifizierungen:

- EMV Richtlinie ECE R10
- Brandverhalten gem. Norm ECE R118.01 Anhang 6
- Kopfaufprallprüfung 2000/4 EG
- GBK Typenprüfung

Optionen:

Fahrzeugspezifischer Einbausatz auf Anfrage

Weitere Extras für CaféPerfect unter Rubrik Zubehör.

Vorderseite: geschlossen



Rückseite: 2 Klapptische, großes Netz



35 l Kühlbox



Bordküchen freiverkäuflich

Quickservice Multi Plus 2G Duo

Die preiswerte Alternative für den einfachen Fahrgastservice.

Die QS Multi Plus 2G Duo ist mit einer 55 Liter Kühlbox und einem 5 Liter Heißwasserboiler ausgestattet.

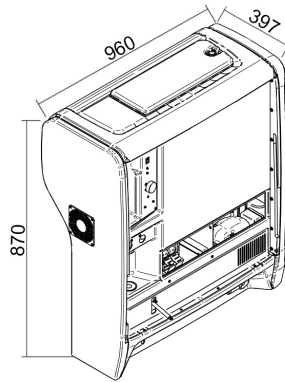

QS Multi Plus 2G Duo

Artikel-Nr.:

05.9020.00.00

Kühlbox: 55 l 60 W – 3 A

Heißwasserboiler: 5 l 600 W – 25 A

Spannung: 24 V DC

Gewicht: 65 kg

Gehäuse: Geschäumt mit PU Integral, Halbhartschaum dunkelgrau, fein genarbt, optional mit abschließbarer Blende

Optionen:

Fahrzeugspezifischer Einbausatz auf Anfrage

Lieferumfang:

- 55 l Kühlbox, PU-Schaum isoliert mit eingeschäumtem Rollbondverdampfer
- 5 l Heißwasserboiler, PU-Schaum isoliert mit Mischarmatur und Ablaufstutzen, Resetfunktion des Überhitzungsschutzes
- Toploader, Deckel abschließbar
- Bedienpanel für Thermostat, Licht im Kühlschrank, Funktionsanzeige und Sicherungsschutz für Elektronik
- Ablaufbecken
- Becherspender
- Rückseite: 2 Tische, Gepäcknetz, optional mit Aschenbecher

Bordküchen freiverkäuflich

QuickService Concept

Das Leichtgewicht mit kompakten Außenmaßen.

Die QuickService Concept ist die optimale Ergänzung unserer Bordküchen-Serie QuickService. Ihre kompakten Außenmaße sowie 2 Variationsmöglichkeiten aufgrund Modulbauweise machen diese Bordküche zu einer echten Alternative für den Fahrgastservice jeder Klasse.

QS Concept mit Boiler

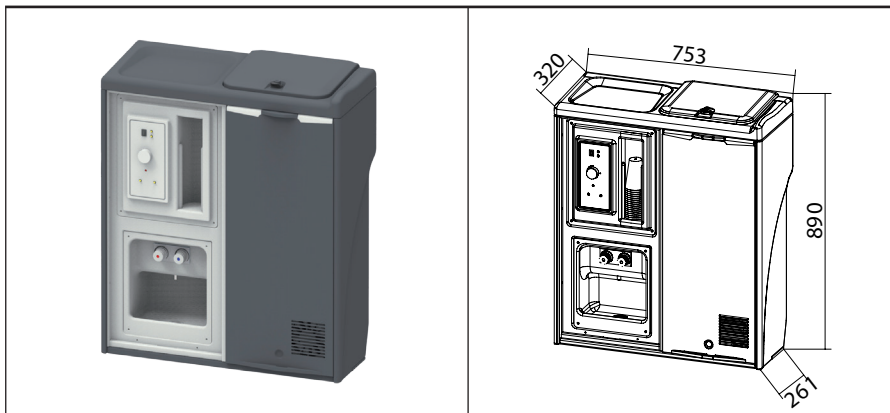

Artikel-Nr.:

05.4030.00.00

Kühlbox: 40 l 54 W – 2,3 A

Heißwasserboiler: 5 l 600 W – 25,0 A

Spannung: 24 V DC

Gewicht: 43 kg

Gehäuse: PVC Folie hinterschäumt grau, fein genarbt, optional mit abschließbarer Blende

Lieferumfang:

- 40 l Kühlbox, PU-Schaum isoliert mit eingeschäumtem Rollbondverdampfer
- 5 l Heißwasserboiler, PU-Schaum isoliert mit Mischarmatur und Ablaufstutzen, Resetfunktion des Überhitzungsschutzes
- Toploader, Deckel abschließbar
- Bedienpanel für Thermostat, LED-Licht im Kühlschrank, Funktionsanzeige und Sicherungsschutz für Elektronik
- Ablaufbecken
- Becherspender
- Rückseite: Tisch, Gepäcknetz, 2 Becherhalter

Optionen:

Fahrzeugspezifischer Einbausatz auf Anfrage

QS Concept mit CP 40

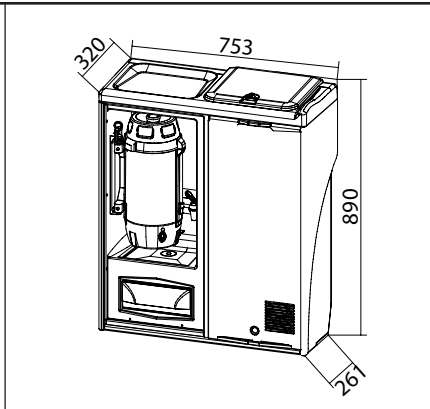

Artikel-Nr.:

05.4035.00.00

Kühlbox: 40 l 54 W – 2,3 A

Kaffeemaschine

CP 40: 5 l 700 W – 30,0 A

Spannung: 24 V DC

Gewicht: 43 kg

Gehäuse: PVC Folie hinterschäumt grau, fein genarbt, optional mit abschließbarer Blende

Lieferumfang:

- 5 l Kaffeemaschine CaféPerfect 40
- 40 l Kühlbox, PU-Schaum isoliert mit eingeschäumtem Rollbondverdampfer
- Toploader, Deckel abschließbar
- Bedienpanel für Thermostat, LED-Licht im Kühlschrankschrank, Funktionsanzeige und Sicherungsschutz für Elektronik
- Ablaufbecken
- Schublade
- Rückseite: Tisch, Gepäcknetz, 2 Becherhalter

Weitere Extras für CaféPerfect unter Rubrik Zubehör.

Optionen:

Fahrzeugspezifischer Einbausatz auf Anfrage

Optional zur QuickService Concept:

Abschließbare Blende mit Schloss, Art.-Nr 52.4020.02.11



Die QuickService Concept Küchen erfüllen folgende Richtlinien, Zertifizierungen:

- EMV Richtlinie ECE R10
- Brandverhalten gem. Norm ECE R118.01 Anhang 6
- Kopfaufprallprüfung 2000/4 EG

Bordküchen freiverkäuflich

QuickService Domino

Die formschöne Ergänzung für den erweiterten Fahrgastservice.

Drei ideale Lösungen, um den Anforderungen im Service gerecht zu werden. Durch die verschiedenen Variationsmöglichkeiten bei Heißgetränken bildet die QuickService Domino eine optimale Ergänzung zu jeder Bordküche. Durch die schmale, säulenförmige Bauweise von gerade einmal 41 cm Breite ist die QuickService Domino besonders für den Einbau neben dem Reisebegleitsitz geeignet. Auch in Mini- und Midibussen findet die QuickService Domino Platz.

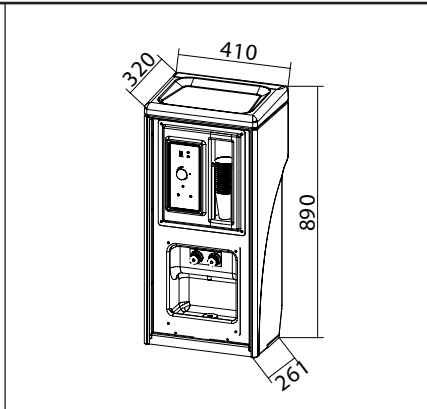

Lieferumfang:

- 5 l Heißwasserboiler, PU-Schaum isoliert mit Mischarmatur und Ablaufstutzen, Resetfunktion des Überhitzungsschutzes
 - Ablaufbecken
 - Becherspender
- Rückseite: Gepäcknetz, Becherhalter

QS Domino mit Boiler

Artikel-Nr.:

05.5030.00.00

Heißwasserboiler: 5 l 600 W – 25,0 A

Spannung: 24 V DC

Gewicht: 20 kg

Gehäuse: PVC Folie hinterschäumt grau, fein genarbt, optional mit abschließbarer Blende

Optionen:

Fahrzeugspezifischer Einbausatz auf Anfrage

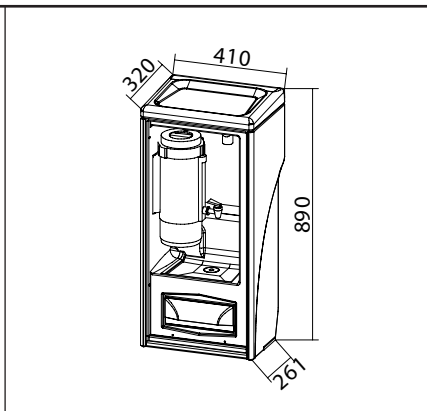

Lieferumfang:

- 2,5 l Kaffeemaschine CaféPerfect 20, ausschwenkbare Edelstahlhalterung
- Schublade
- Rückseite: Gepäcknetz, Becherhalter

Weitere Extras für CaféPerfect unter Rubrik Zubehör.

QS Domino mit CP 20

Artikel-Nr.:

05.5032.12.00 (12 V)

Kaffeemaschine

CP 20: 2,5 l 400 W – 35,0 A

Spannung: 12 V DC

Gewicht: 19 kg

Gehäuse: PVC Folie hinterschäumt grau, fein genarbt, optional mit abschließbarer Blende

Artikel-Nr.:

05.5032.00.00 (24 V)

Kaffeemaschine

CP 20: 2,5 l 500 W – 21,0 A

Spannung: 24 V DC

Gewicht: 19 kg

Gehäuse: PVC Folie hinterschäumt grau, fein genarbt, optional mit abschließbarer Blende

Optionen:

Fahrzeugspezifischer Einbausatz auf Anfrage

QS Domino mit CP 40

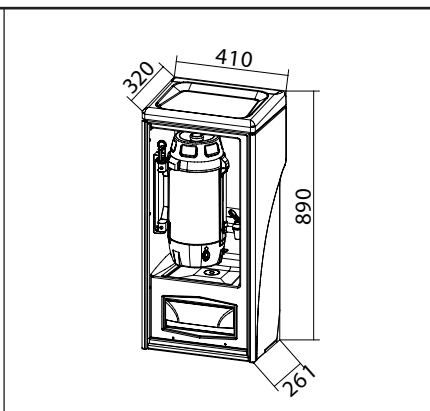

Artikel-Nr.:

05.5035.00.00

Kaffeemaschine

CP 40: 5 l 700 W – 30,0 A

Spannung: 24 V DC

Gewicht: 20 kg

Gehäuse: PVC Folie hinterschäumt grau, fein genarbt, optional mit abschließbarer Blende

Lieferumfang:

- 5 l Kaffeemaschine CaféPerfect 40, arretierbare Kunststoffhalterung
- Schublade
- Rückseite: Gepäcknetz, Becherhalter

Optionen:

Fahrzeugspezifischer Einbausatz auf Anfrage

Optional zur QuickService Domino:

Abschließbare Blende mit Schloss , Art.-Nr 52.4020.02.11



Die QuickService Domino Küchen erfüllen folgende

Richtlinien, Zertifizierungen:

- EMV Richtlinie ECE R10
- Brandverhalten gem. Norm ECE R118.01 Anhang 6

Bordküchen freiverkäuflich

QuickService Micro

Die schmale Ausführung für etwas weniger Platz im Reisebus.

Die QuickService Micro zeichnet sich durch ihre kompakten Maße aus. Unter anderem ist sie beispielsweise für Mid-Size oder Mini-Busse geeignet.

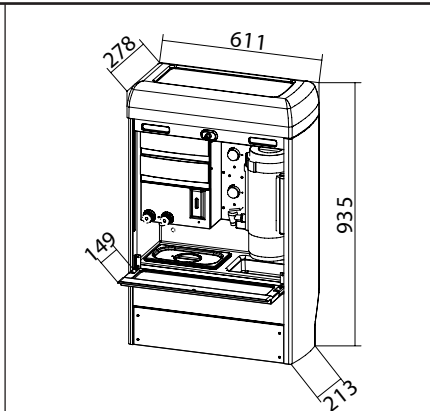

Lieferumfang:

- 2,5 l Kaffeemaschine CaféPerfect 20
- 3 l Heißwasserboiler mit Thermostatdrehknopf, Resetfunktion des Überhitzungsschutzes, LED-Anzeige für Betrieb und Störung, Wasserstandsglas
- 5 l Würstchenkocher WK 160/161 mit Überlaufrohr
- Bedienpanel für Würstchenkocher und Heißwasserboiler, Innenbeleuchtung
- 2 Schubladen kurz
- Wasserhahn zum Befüllen der Kaffeemaschine
- Ablaufbecken

- Schalter für Wasserpumpe
- Rückseite: Gepöckelnetz

Ausführung mit Vorrangschaltung, elektronisch, es können nur 2 Geräte gleichzeitig betrieben werden. Kaffeemaschine CaféPerfect 20 hat immer Vorrang!

Weitere Extras für CaféPerfect unter Rubrik Zubehör.

QS Micro

Artikel-Nr.:

05.9012.00.00 (12 V)

Kaffeemaschine

CP 20: 2,5 l 400 W – 35,0 A

Heißwasserboiler: 3 l 300 W – 25,0 A

Würstchenkocher: 5 l 300 W – 25,0 A

Spannung: 12 V DC

Gewicht: 40 kg

Gehäuse: Deckelverkleidung, Rückwand und Seitenteil rechts ABS aerograu, Bedienklappe, Blende, Technikblende und Seite links MDF-Lackiert

Artikel-Nr.:

05.9024.00.00 (24 V)

Kaffeemaschine

CP 20: 2,5 l 500 W – 21,0 A

Heißwasserboiler: 3 l 500 W – 21,0 A

Würstchenkocher: 5 l 500 W – 21,0 A

Spannung: 24 V DC

Gewicht: 40 kg

Gehäuse: s. oben

Die QuickService Micro Küche erfüllen folgende

Richtlinien, Zertifizierungen:

- EMV Richtlinie ECE R10
- Kopfaufprallprüfung 200 / 4 EG
- GBK Typenprüfung

QS Micro 2

Artikel-Nr.:

05.9030.00.00

Kaffeemaschine

CP 40: 5 l 700 W – 30,0 A

Heißwasserboiler: 5 l 500 W – 21,0 A

Würstchenkocher: 5 l 500 W – 21,0 A

Spannung: 24 V DC

Gewicht: 31 kg

Gehäuse: Holz kaschiert, Front Serviceklappe ABS

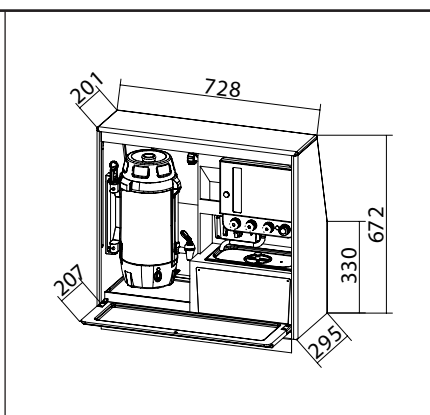

Lieferumfang:

- 5 l Kaffeemaschine CaféPerfect 40
- 5 l Heißwasserboiler mit Thermostat Drehknopf, Resetfunktion des Überhitzungsschutzes, Wasserstandsglas
- 5 l Würstchenkocher WK 160/161 mit Überlaufrohr
- Ablaufbecken
- Wasserhahn zum Befüllen der Kaffeemaschine
- Schalter für Wasserpumpe
- Rückseite: keine weitere Ausstattung

Die QuickService Micro 2 Küche erfüllen folgende

Richtlinien, Zertifizierungen:

- EMV Richtlinie ECE R10
- GBK Typenprüfung

Bordküchen freiverkäuflich

QuickService TAK

Die Variante mit wenig Platzbedarf.

Die QuickService TAK ist durch ihre geringen Außenmaße optimal für Busse mit wenig Platz geeignet. Sie kann beispielsweise direkt auf der Bustoilette platziert werden.

QS TAK mit CP 40 und VEK 6

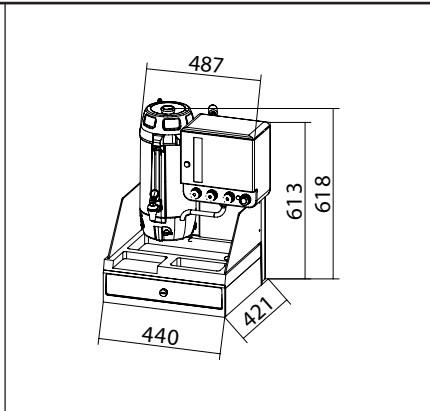

Artikel-Nr.:

05.8800.00.00

Kaffeemaschine

CP 40: 5 l 700 W – 30,0 A

Heißwasserboiler: 5 l 500 W – 21,0 A

Spannung: 24 V DC

Gewicht: 18 kg

Gehäuse: PUR anthrazit Struktur lackiert, in RTM-Technik gefertigt, Rückseite Blech, pulverbeschichtet, Seitenteil Acrylglas klar

Lieferumfang:

- 5 l Kaffeemaschine CaféPerfect 40
- 5 l Heißwasserboiler VEK 6 mit Entkalkungsöffnung, Resetfunktion des Überhitzungsschutzes
- Schublade
- Wasserhahn zum Befüllen der Kaffeemaschine
- Abstellfläche
- Rückseite: keine weitere Ausstattung

Weitere Extras für CaféPerfect unter Rubrik Zubehör.

QS TAK

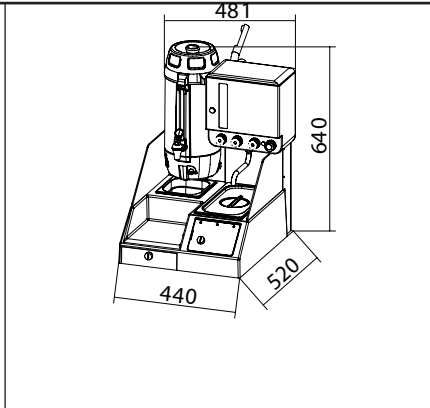

Artikel-Nr.:

05.8300.00.00

Kaffeemaschine

CP 40: 5 l 700 W – 30,0 A

Heißwasserboiler: 5 l 500 W – 21,0 A

Wurstchenkocher: 5 l 500 W – 21,0 A

Spannung: 24 V DC

Gewicht: 19 kg

Gehäuse: PUR anthrazit Struktur lackiert, in RTM-Technik gefertigt, Rückseite Blech, pulverbeschichtet, Seitenteil Acrylglas klar

Lieferumfang:

- 5 l Kaffeemaschine CaféPerfect 40
- 5 l Heißwasserboiler VEK 6 mit Entkalkungsöffnung, Resetfunktion des Überhitzungsschutzes
- 5 l Wurstchenkocher WK 121 mit Überlaufrohr
- Bedienpanel, Thermostatdrehknopf und optischer

- Anzeige für Heizung und Störung
- Ablaufbecken
- Wasserhahn zum Befüllen der Kaffeemaschine
- Abstellfläche
- Rückseite: keine weitere Ausstattung

Die QuickService TAK Küchen erfüllen folgende Richtlinien, Zertifizierungen:

- EMV Richtlinie ECE R10

Bordküchen freiverkäuflich

QuickService TAM

Die kleine Schwester der TAK.

Die QuickService TAM ist nur halb so groß wie die QuickService TAK und damit die platzsparendste unserer Bordküchen.

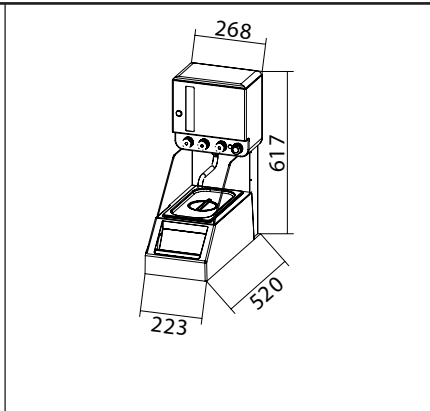

QS TAM

Artikel-Nr.:

05.8301.00.00

Heißwasserboiler: 5 l 500 W – 21,0 A

Ablaufbecken: 5 l

Spannung: 24 V DC

Gewicht: 12 kg

Gehäuse: PUR anthrazit Struktur lackiert,
in RTM-Technik gefertigt, Rück-
seite Blech, pulverbeschichtet,
Seitenteil Acrylglas klar

Lieferumfang:

- 5 l Heißwasserboiler VEK 6 mit Entkalkungsöffnung,
Resetfunktion des Überhitzungsschutzes
- Ablaufbecken
- Rückseite: keine weitere Ausstattung

Bordküchen kundenspezifisch

QuickService MultiPlus 2G EvoBus

Die QuickService MultiPlus 2G EvoBus ist die Weiterentwicklung unserer bewährten Bordküche QuickService MultiPlus EvoBus. Technik und Formensprache sind an die Bedürfnisse und Trends der Busindustrie angepasst.

Die Farbgestaltung des Gehäuses ist durch Folien individuell nach Kundenwunsch anpassbar. Eine dreigeteilte Rückwand ermöglicht eine schnellere Wartung und Service. Die Klapptische sind in der Rückwand versenkt. Es sind auch kundenspezifische Lösungen durch die Omnibushersteller möglich. Hinterleuchtete Haltegriffe bieten zusätzliche Sicherheit. Durch die Verwendung neuer Materialien wird eine Gewichtsreduzierung erzielt. Die Bordküche kann ganz einfach durch das neue Touchpanel bedient werden.

QS MultiPlus 2G EvoBus mit CP 40

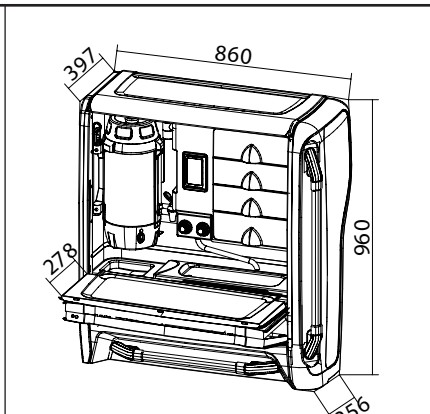

Artikel-Nr.:

05.4290.00.00

Kaffeemaschine

CP 40: 5 l 700 W – 30,0 A

Heißwasserboiler: 5 l 500 W – 21,0 A

Wurstchenkocher: 8,5 l 500 W – 21,0 A

Spannung: 24 V DC

Gewicht: 49 kg

Gehäuse: PVC Folie hintergeschäumt dunkelgrau, fein genarbt, Arbeitsklappe und Frontklappen mit ABS und Schloss

Lieferumfang:

- 5 l Kaffeemaschine CaféPerfect 40
- 5 l Heißwasserboiler
- 8,5 l Wurstchenkocher WK 500 mit Überlaufrohr
- Touchpanel für Steuerung LED-Innenbeleuchtung, Thermostat, Befüllung des Boilers sowie Anzeige für Aufheizfunktion und Störung, Resetfunktion des Überhitzungsschutzes
- 2 Schubladen lang, 2 Schubladen kurz
- Ablaufbecken
- Wasserhahn zum Befüllen der Kaffeemaschine
- Rückseite: 2 Tische, Gepäcknetz

Weitere Extras für CaféPerfect unter Rubrik Zubehör.

QS MultiPlus 2G EvoBus mit Thk

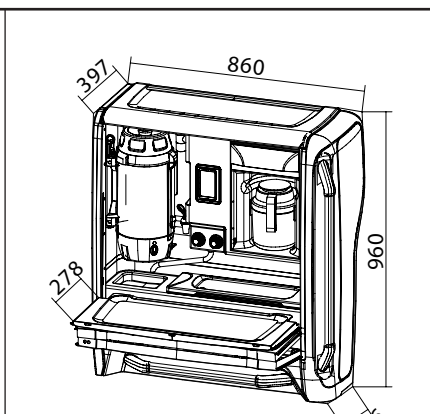

Artikel-Nr.:

05.4291.00.00

Kaffeemaschine

CP 40: 5 l 700 W – 30,0 A

Heißwasserboiler: 5 l 500 W – 21,0 A

Wurstchenkocher: 8,5 l 500 W – 21,0 A

Thermoskanne: 1,3 l

Spannung: 24 V DC

Gewicht: 50 kg

Gehäuse: PVC Folie hintergeschäumt dunkelgrau, fein genarbt, Arbeitsklappe und Frontklappen mit ABS und Schloss

QS MultiPlus 2G EvoBus mit zwei CP 40

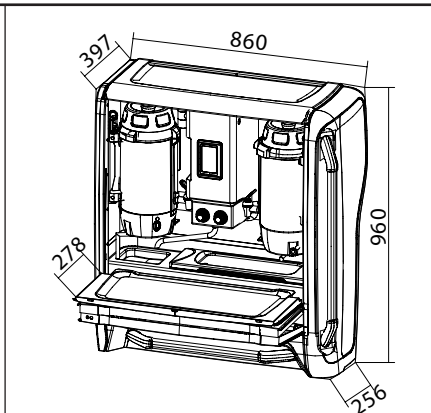

Artikel-Nr.:		
05.4292.00.00		
Kaffeemaschine		
CP 40:	5 l	700 W – 30,0 A
Kaffeemaschine		
CP 20:	2,5 l	500 W – 21,0 A
Heißwasserboiler:	5 l	600 W – 25,0 A
Wurstchenkocher:	8,5 l	600 W – 25,0 A
Spannung:	24 V DC	
Gewicht:	61 kg	
Gehäuse:	PVC Folie hintergeschäumt dunkelgrau, fein genarbt, Arbeitsklappe und Frontklappen mit ABS und Schloss	

Die QuickService MultiPlus 2G EvoBus Küchen erfüllen folgende Richtlinien, Zertifizierungen:

- EMV Richtlinie ECE R10
- Brandverhalten gem. Norm ECE R118.03 Anhang 6+8
- Kopfaufprallprüfung ECE R21 Anhang 4
- GBK Typenprüfung

Heckstehküche schmal

Die optimale Lösung für den Einbau im Heckbereich.

Die Heckstehküche zeichnet sich besonders durch ihre angenehme Arbeitshöhe und klare Struktur aus.

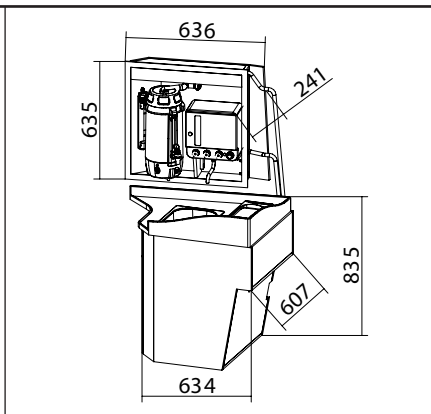

Heckstehküche schmal

Artikel-Nr.:		
05.8901.00.00		
Kaffeemaschine		
CP 40:	5 l	700 W – 30,0 A
Heißwasserboiler:	5 l	500 W – 21,0 A
Wurstchenkocher:	8,5 l	600 W – 25,0 A
Spannung:	24 V DC	
Gewicht:	61 kg	
Gehäuse:	Stabil gefertigter Holzkorpus, individuell auf Kundenwunsch lackiert	

Lieferumfang:

- 5 l Kaffeemaschine CaféPerfect 40
- 5 l Heißwasserboiler VEK 6 mit Entkalkungsöffnung, Resetfunktion des Überhitzungsschutzes
- 8,5 l Wurstchenkocher WK 500 mit Überlaufrohr, Resetfunktion des Überhitzungsschutzes, Thermostatedrehknopf, optischer Anzeige für Heizung und Störung
- Bedienpanel und Wasserversorgung
- Ablaufbecken und Abstellfläche
- Wasserhahn zum Befüllen der Kaffeemaschine
- Die QuickService Heckstehküche erfüllt folgende Richtlinien, Zertifizierungen: EMV Richtlinie ECE R10

Weitere Extras für CaféPerfect unter Rubrik Zubehör.

Bordküchen kundenspezifisch

QuickService MultiPlus NEOPLAN/MAN

Die Bordküche für Fahrzeuge von NEOPLAN und MAN.

Die QuickService MultiPlus NEOPLAN/MAN ist durch Modulbauweise in mehreren Ausstattungsvarianten erhältlich. Das Gehäuse kann individuell nach Kundenwunsch angepasst werden. Zudem zeichnet sich diese Bordküche besonders durch ihre leicht verständliche Bedienbarkeit aus.

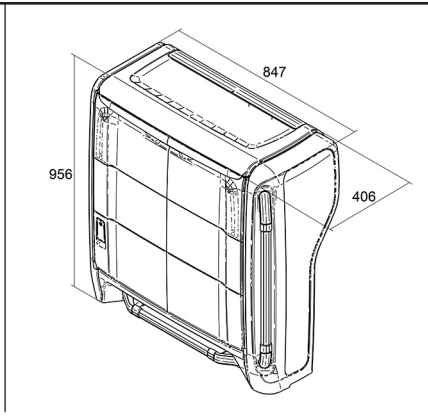
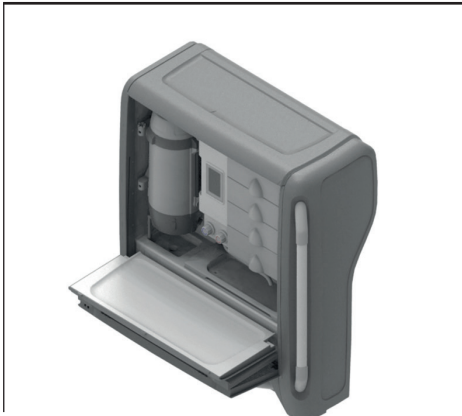

QS MultiPlus MAN

Artikel-Nr.:

05.6090.00.00

05.6091.00.00 Optionen: mit Thermoskanne

05.6092.00.00 Optionen: mit 2x CP40

Kaffeemaschine

CP 40: 5 l 700 W – 30,0 A

Heißwasserboiler: 5 l 600 W – 25,0 A

Würstchenkocher: 8,5 l 500 W – 21,0 A

Spannung: 24 V DC

Gewicht: 49 kg

Gehäuse: PVC Folie hinterschäumt grau, fein genarbt, Arbeitsklappe und Frontklappen mit ABS und Schloss

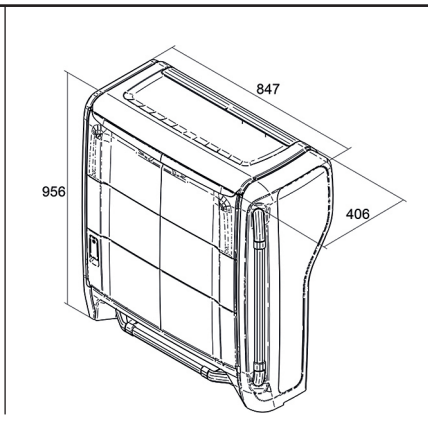
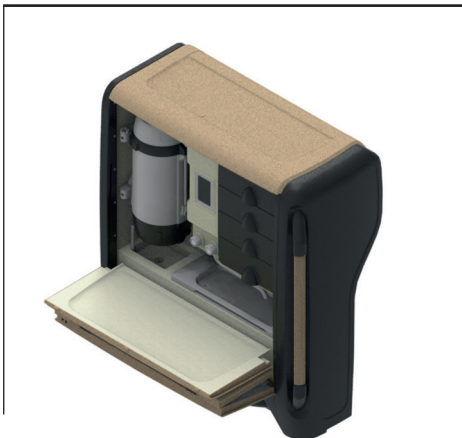

QS MultiPlus NEOPLAN

Artikel-Nr.:

05.7090.00.00

05.7091.00.00 Optionen: mit Thermoskanne

05.7092.00.00 Optionen: mit 2x CP40

Kaffeemaschine

CP 40: 5 l 700 W – 30,0 A

Heißwasserboiler: 5 l 600 W – 25,0 A

Würstchenkocher: 8,5 l 500 W – 21,0 A

Spannung: 24 V DC

Gewicht: 49 kg

Gehäuse: PVC Folie hinterschäumt laminated Saphire schwarz mit Abdeckung in beige, fein genarbt, Arbeitsklappe und Frontklappen mit ABS und Schloss

Lieferumfang 05.6090.00.00 / 05.7090.00.00:

- 5 l Kaffeemaschine CaféPerfect 40
- 5 l Heißwasserboiler
- 8,5 l Würstchenkocher WK 500 mit Überlaufrohr
- Touchpanel für Steuerung LED-Innenbeleuchtung, Thermostat, Befüllung des Boilers sowie Anzeige für Aufheizfunktion und Störung, Resetfunktion des Überhitzungsschutzes
- 2 Schubladen lang, 2 Schubladen kurz
- Ablaufbecken
- Wasserhahn zum Befüllen der Kaffeemaschine
- Rückseite: 2 Tische, Gepäcknetz

Optionen:

Fahrzeugspezifischer Einbausatz auf Anfrage

Weitere Extras für CaféPerfect unter Rubrik Zubehör.

DUO 2G MCV

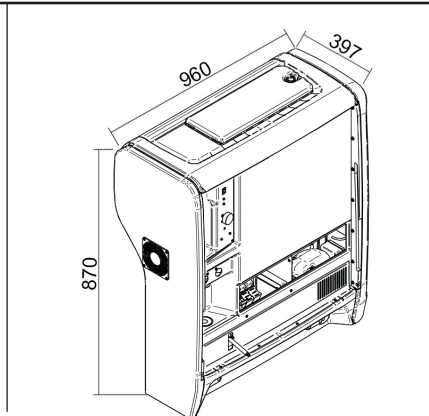

Artikel-Nr.:

05.9020.00.01

Kühlbox: 52 l 60 W – 3 A

Heißwasserboiler: 5 l 600 W – 25 A

Spannung: 24 V DC

Gewicht: 65 kg

Gehäuse: Geschäumt mit PU Integral, Halbhartschaum dunkelgrau, fein genarbt, optional mit abschließbarer Blende

Optionen:

Fahrzeugspezifischer Einbausatz auf Anfrage

Lieferumfang:

- 52 l Kühlbox, PU-Schaum isoliert mit eingeschäumtem Rollbondverdampfer
- 5 l Heißwasserboiler, PU-Schaum isoliert mit Mischarmatur und Ablaufstutzen, Resetfunktion des Überhitzungsschutzes
- Toploader, Deckel abschließbar
- Bedienpanel für Thermostat, Licht im Kühlschrank, Funktionsanzeige und Sicherungsschutz für Elektronik
- Ablaufbecken
- Becherspender
- Rückseite: 2 Tische, Gepäcknetz, optional mit Aschenbecher



Unterwegs zu Hause

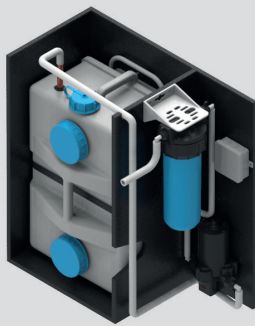

Zubehör von TM

Auf Anfrage erhalten Sie viele verschiedene Extras.
Wir beraten Sie gerne – fragen Sie unser Fachpersonal!

Wasserversorgung

Wasserversorgungen 19 und 25 Liter

Für den Einbau in QuickService Bordküchen.

Alle Frischwasserversorgungen sind bereits anschlussfertig montiert. Die Wassertanks sind aus Polyäthylen, lebensmittelecht, druck- und schlagfest.

Wasserversorgung für den MIDSIZE Bus

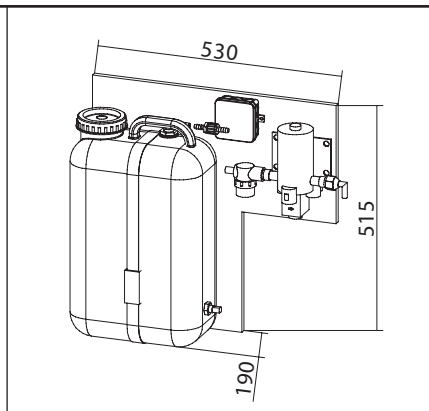

Artikel-Nr.:

05.6011.12.00 (12 V)

Montage: stehend

Volumen: 19 l

Spannung: 12 V DC

Artikel-Nr.:

05.6011.00.00 (24 V)

Montage: stehend

Volumen: 19 l

Spannung: 24 V DC

Lieferumfang:

- 19 l Wassertank, große Reinigungsöffnung Ø 100 mm
- Steuerungsrelais mit Vorsicherung 5 A für Pumpe
- Schwimmerschalter

Tank liegend

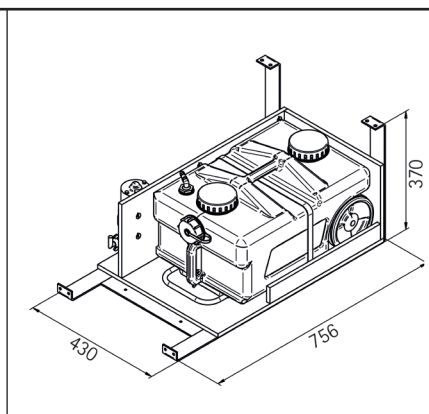
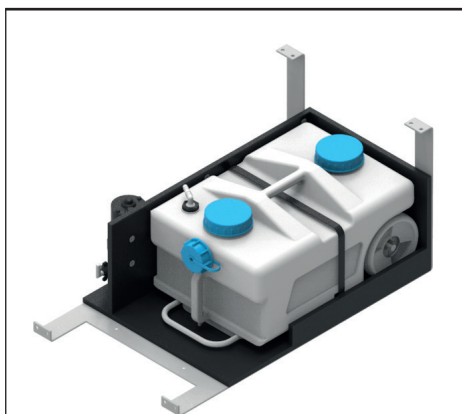

Artikel-Nr.:

16.6050.00.00

Montage: hängend

Volumen: 25 l

Lieferumfang:

- 25 l Wassertank, große Reinigungsöffnung Ø 100 mm
- Steuerungsrelais mit Vorsicherung 5 A für Pumpe

Absicherung der Geräte (Kaffeemaschine, Würstchenkocher, Heißwassergerät) erfolgt in der Küche oder bauseits vom Bushersteller. Kompakte Abmessung. Bequemer Transport des Tanks durch Griff und stabile Rollen.

Tank stehend

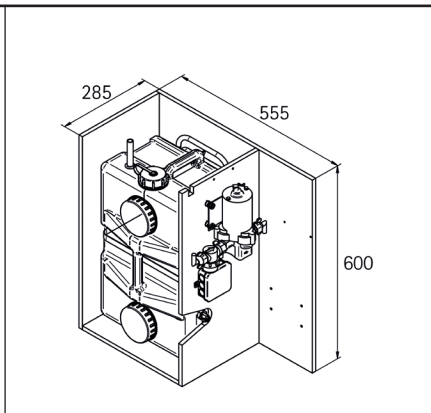
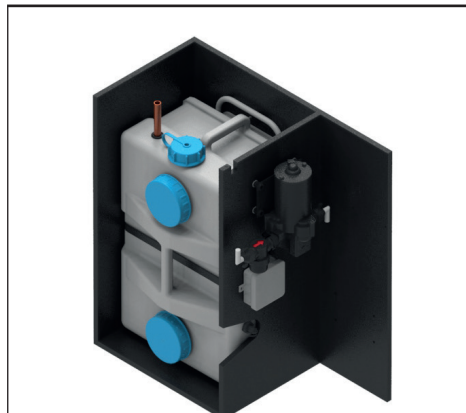

Artikel-Nr.:

16.6052.00.00

Montage: stehend

Volumen: 25 l

Lieferumfang:

- 25 l Wassertank, große Reinigungsöffnung Ø 100 mm
- Steuerungsrelais mit Vorsicherung 5 A für Pumpe

Tank stehend

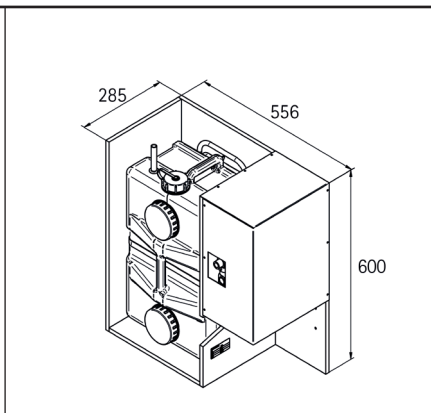
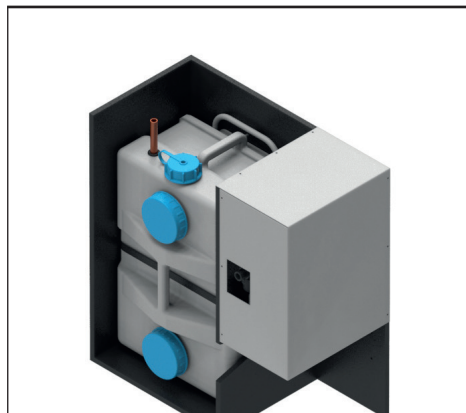

Artikel-Nr.:

16.6056.00.00

Montage: stehend

Volumen: 25 l

Lieferumfang:

- 25 l Wassertank, große Reinigungsöffnung Ø 100 mm
- Steuerungsrelais mit Vorsicherung 5 A für Pumpe

Tank stehend

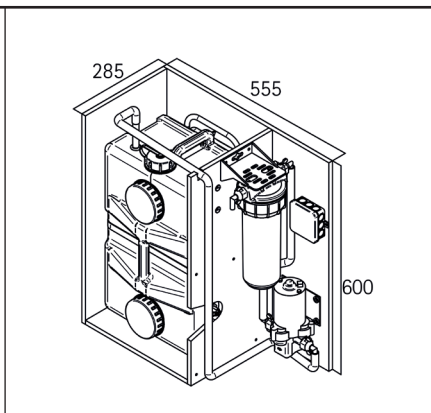
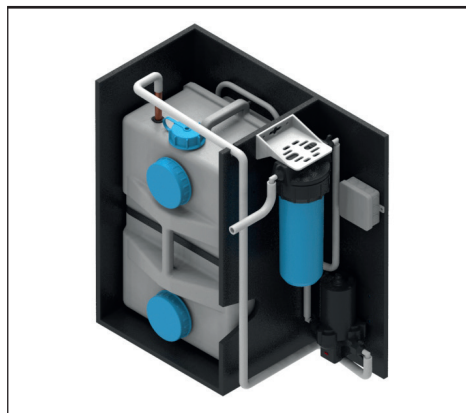

Artikel-Nr.:

16.6065.00.00

Montage: stehend

Volumen: 25l

Lieferumfang:

- 25 l Wassertank, große Reinigungsöffnung Ø 100 mm
- Steuerungsrelais mit Vorsicherung 5 A für Pumpe
- Aktivkohlefilter

Absicherung der Geräte (Kaffeemaschine, Würstchenkocher, Heißwassergerät) erfolgt in der Küche oder bauseits vom Bushersteller. Kompakte Abmessung. Bequemer Transport des Tanks durch Griff und stabile Rollen.

Wassertanks

Wassertanks 19, 25 und 35 Liter

Als Nachrüstsatz für Frischwasserversorgungen oder separat verwendbar.

Alle Wassertanks sind aus Polyäthylen, lebensmittelecht, druck- und schlagfest.

Wassertank

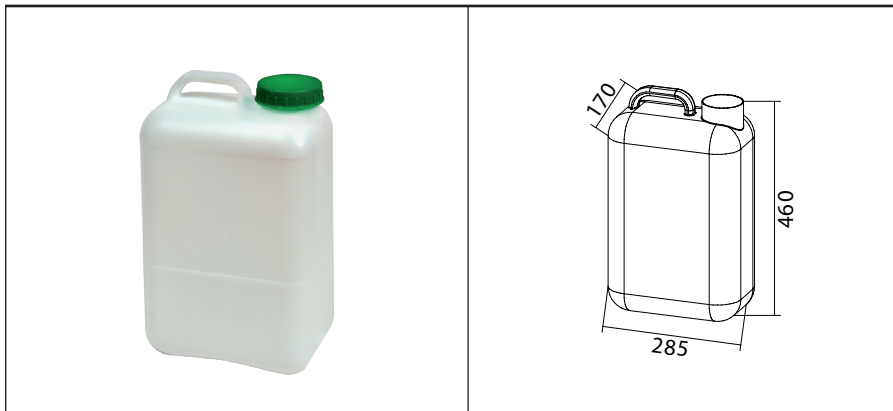

Artikel-Nr.:

05.6010.11.00

Volumen: 19 l

Lieferumfang:

- 19 l Wassertank, große Reinigungsöffnung Ø 100 mm

Fahrbarer Wassertank

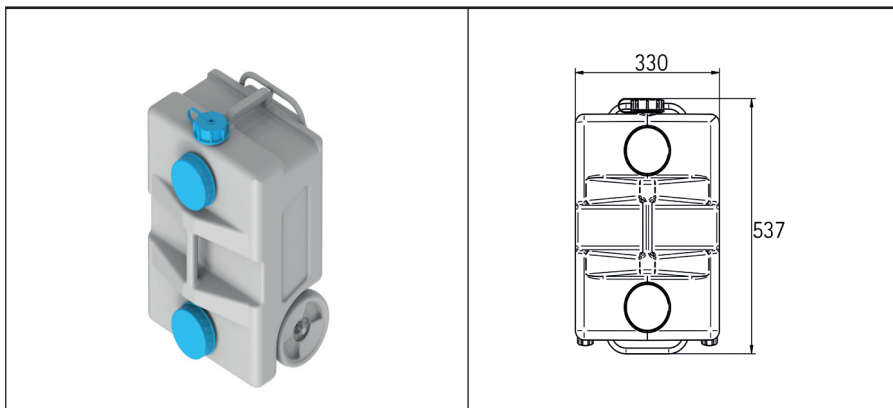

Artikel-Nr.:

52.6050.00.03

Volumen: 25 l

Lieferumfang:

- 25 l Wassertank, große Reinigungsöffnung Ø 100 mm und kleine Öffnung, Räder, herausziehbarer Bügelgriff

Fahrbarer Wassertank grau

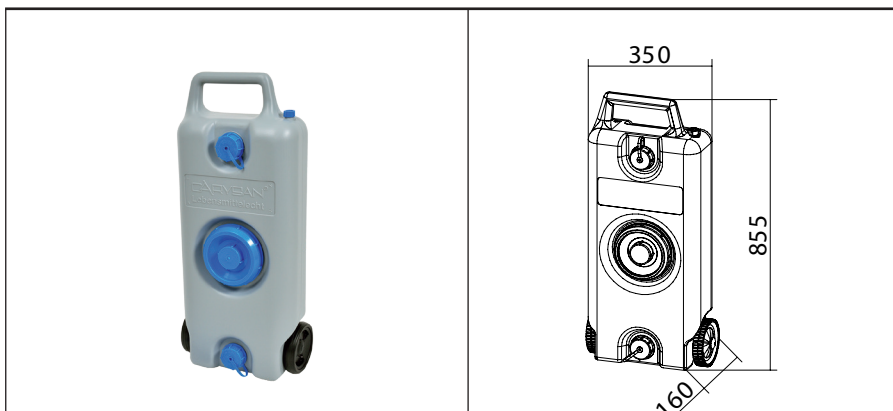

Artikel-Nr.:

05.6000.00.01

Volumen: 35 l

Lieferumfang:

- 35 l Wassertank, große Reinigungsöffnung Ø 100 mm und kleiner Öffnung, Räder

CaféPerfect

Bewährter Kaffeegenuss im neuen Design.

Die CaféPerfect arbeitet nach dem Perkolator-System. Erhitztes Wasser wird über ein Steigrohr nach oben geführt, um von oben nach unten aufzubrühen. Nach erfolgtem Brühvorgang schaltet die Maschine automatisch auf Warmhalten um. Die Filterdose ist für mittel gemahlene Kaffeekörnung ausgelegt. Bei feinerem Mahlgrad empfehlen wir, Papierfilter zu verwenden.

CaféPerfect 40 Modell 2015

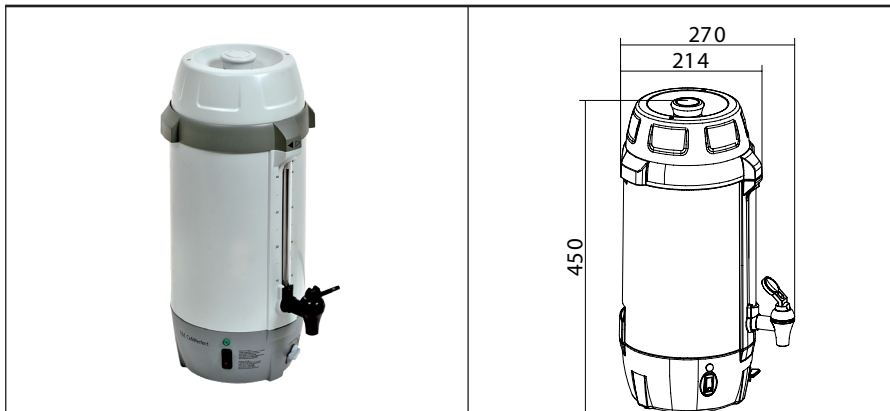

Artikel-Nr.:	10.5910.00.00 ohne Fernbed., APD Stecker
	10.5910.03.00 mit Fernbed., APD Stecker
	10.5911.00.00 ohne Fernbed., SB 50 Stecker
	10.5911.03.00 mit Fernbed., SB 50 Stecker
	10.5912.00.00 ohne Fernbed., SB 50 Stecker, Halblech
	10.5912.03.00 mit Fernbed., SB 50 Stecker, Halblech

Spannung:	24 V DC
Leistung:	700 W
Warmhalten:	65 W
Stromaufnahme:	30,0 A
Gewicht:	3,4 kg
Inhalt:	5 l

Inhalt Tassen	
125 ml:	40 Tassen
Brühzeit 85°C:	38 min.
Elektromagnetische Verträglichkeit Norm ECE-R10	



- Lieferumfang:**
- 5 l CaféPerfect 40
 - Filterdose, Steigrohr
 - Reinigungsbürste

CaféPerfect 20

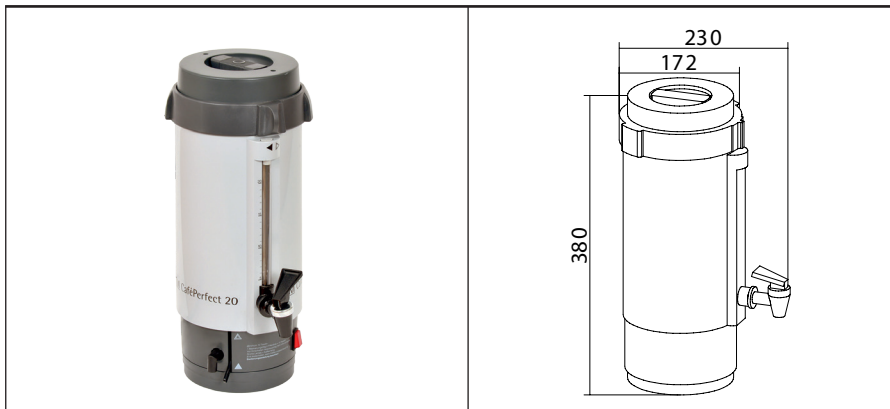

Artikel-Nr.:	10.5307.10.00 mit Fernbed.
	10.5307.00.00 ohne Fernbed.

Spannung:	12 V DC
Leistung:	400 W
Warmhalten:	45 W
Stromaufnahme:	35,0 A
Gewicht:	2,3 kg
Inhalt:	2,5 l

Inhalt Tassen	
125 ml:	20 Tassen
Brühzeit 85°C:	50 min.
Elektromagnetische Verträglichkeit Norm ECE-R10	

- Lieferumfang:**
- 2,5 l CaféPerfect 20
 - Filterdose, Steigrohr
 - Reinigungsbürste

Artikel-Nr.:	10.5306.10.00 mit Fernbed.
	10.5306.00.00 ohne Fernbed.

Spannung:	24 V DC
Leistung:	500 W
Warmhalten:	45 W
Stromaufnahme:	21,0 A
Gewicht:	2,3 kg
Inhalt:	2,5 l

Inhalt Tassen	
125 ml:	20 Tassen
Brühzeit 85°C:	25 min.
Elektromagnetische Verträglichkeit Norm ECE-R10	

AquaTherm

Die vereinfachte CaféPerfect.

Gleiches Gehäuse aber andere Funktionsweise. Der Unterschied zwischen der AquaTherm und der CaféPerfect ist äußerlich nicht ersichtlich. Im Inneren der AquaTherm erkennt man jedoch schnell den Unterschied. Filtereinsatz und Steigrohr sind bei dieser Version nicht enthalten. Hierdurch bekommt die CaféPerfect eine völlig neue und vielfältige Funktionsweise – vergleichbar mit der eines Wasserkochers.

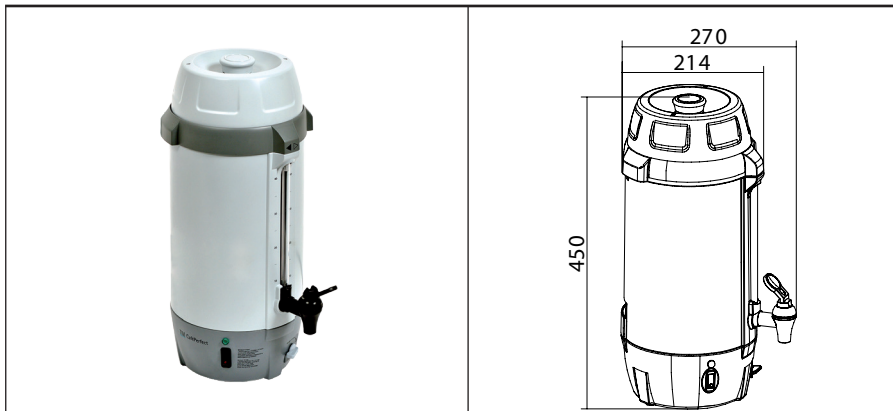

Lieferumfang:

- 5 l AquaTherm 40
- Reinigungsbürste

AquaTerm 40 Modell 2015

Artikel-Nr.:	
10.5520.00.00	ohne Fernbed., APD Stecker
10.5520.03.00	mit Fernbed., APD Stecker
10.5521.00.00	ohne Fernbed., SB50-Stecker
10.5521.03.00	mit Fernbed., SB50-Stecker
10.5522.00.00	ohne Fernbed., SB50-Stecker
10.5522.03.00	mit Fernbed., SB50-Stecker
Spannung: 24 V DC	
Leistung: 700 W	
Warmhalten: 65 W	
Stromaufnahme: 30,0 A	
Gewicht: 3,2 kg	
Inhalt: 5 l	
Inhalt Tassen	
125 ml:	40 Tassen
Brühzeit 85°C:	38 min.
Elektromagnetische Verträglichkeit Norm ECE-R10	

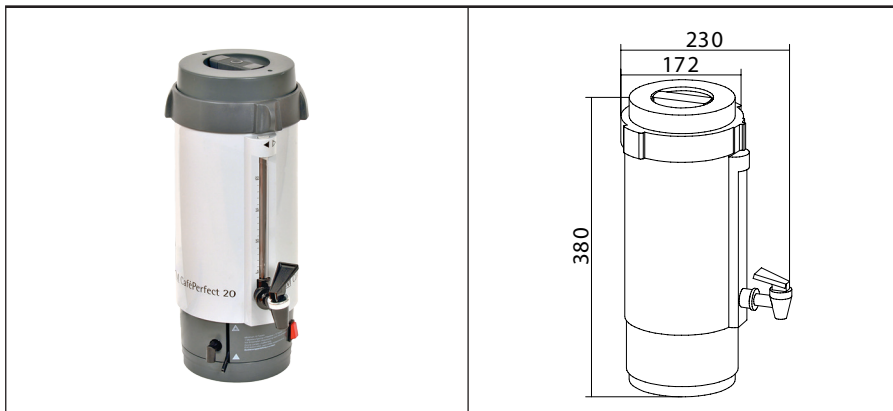

Lieferumfang:

- 2,5 l AquaTherm 20
- Reinigungsbürste

AquaTherm 20

Artikel-Nr.:	
10.5310.12.00	
Spannung: 12 V DC	
Leistung: 400 W	
Warmhalten: 45 W	
Stromaufnahme: 35,0 A	
Gewicht: 2,3 kg	
Inhalt: 2,5 l	
Inhalt Tassen	
125 ml:	20 Tassen
Brühzeit 85°C:	50 min.
Elektromagnetische Verträglichkeit Norm ECE-R10	

Artikel-Nr.:	
10.5310.00.00	
Spannung: 24 V DC	
Leistung: 500 W	
Warmhalten: 45 W	
Stromaufnahme: 21,0 A	
Gewicht: 2,3 kg	
Inhalt: 2,5 l	
Inhalt Tassen	
125 ml:	20 Tassen
Brühzeit 85°C:	25 min.
Elektromagnetische Verträglichkeit Norm ECE-R10	

Halterung CaféPerfect 40

	<p>Lieferumfang:</p> <ul style="list-style-type: none"> - Halterung für 5 l CaféPerfect 40 aus ABS, anthrazit, Rechts- oder Linksmontage, Arretierung im ein- und ausgeschwenkten Zustand <p>Passend für alle CaféPerfect 40 und AquaTherm 40</p>	<p>Artikel-Nr.:</p> <p>10.9900.00.00</p>
---	---	---

Halterung CaféPerfect 20

	<p>Lieferumfang:</p> <ul style="list-style-type: none"> - Halterung für 2,5 l CaféPerfect 20 aus Edelstahl, hängende Montage, schwenkbar, mit Schnappverschluss <p>Passend für alle CaféPerfect 20 und AquaTerm 20</p>	<p>Artikel-Nr.:</p> <p>50.5306.00.10 (rechte Version)</p> <p>50.5306.00.20 (linke Version)</p>
--	--	---

Rundfilterpapier

	<p>Lieferumfang:</p> <ul style="list-style-type: none"> - Papierfilter rund für 5 l CaféPerfect 40 oder 2,5 l CaféPerfect 20 <p>Erhältlich im 1000er Pack</p>	<p>Artikel-Nr.:</p> <p>10.9101.00.02 (CP 20)</p> <p>10.9100.00.02 (CP 40)</p>
---	---	--

Isolierkanne

	<p>Lieferumfang:</p> <ul style="list-style-type: none"> - 1,3 l Isolierkanne, Hochglanzkunststoff schwarz, sehr beständige Innenbeschichtung, große Öffnung, Drehverschluss 	<p>Artikel-Nr.:</p> <p>05.2000.08.13</p> <p>Volumen: 1,3 l</p>
---	---	--

Heißwasserboiler VEK 6

Für die Zubereitung von warmen Getränken.

Der 5 Liter Heißwasserboiler VEK6 dient der Zubereitung von kochendem Wasser für heiße Getränke. Durch einen Temperaturwähler kann die Temperatur des Boilers stufenlos geregelt werden. Ausgeschaltet wird dieser durch Zurückdrehen des Temperaturwählers auf Stufe 0. Eine Kontrolllampe weist auf die Aufheizphase hin.

Heißwasserboiler VEK 6

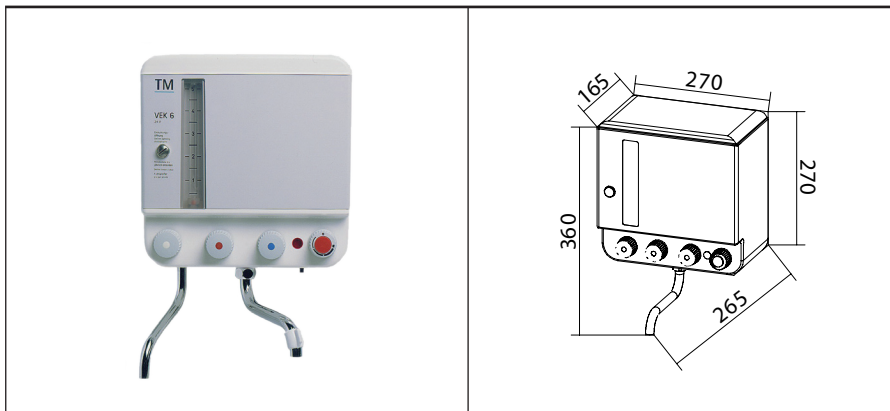

Artikel-Nr.:

07.6006.00.00

Spannung: 24 V DC

Leistung: 500 W

Stromaufnahme: 21,0 A

Gewicht: 3 kg

Inhalt: 5 l

Aufheizzeit: 50 min.

Elektromagnetische Verträglichkeit

Norm 72/245/EWG

Lieferumfang:

- Heißwasserboiler VEK 6
- Überhitzungsschutz bei Trockenbetrieb / ohne Wasser
- Temperatur mit Handrücksteller - Reset, Thermo­sicherung bei zu großem Stromfluss
- Temperaturbegrenzer 110°C, Funkenlöschglied
- optional: Entkalkungsöffnung, mit Relais, Winterbefüllung im Deckel

Trinkwasserkühler TWK

Jederzeit frisch gekühltes Wasser.

Der Trinkwasserkühler TWK besteht aus einem Secop Vollhermetikkompressor BD 80 F. Besondere Betriebssicherheit wird durch einen Vollhermetikkühlaggregat gewährleistet. Langlebig durch verschleißfreie Komponenten.

Trinkwasserkühler TWK

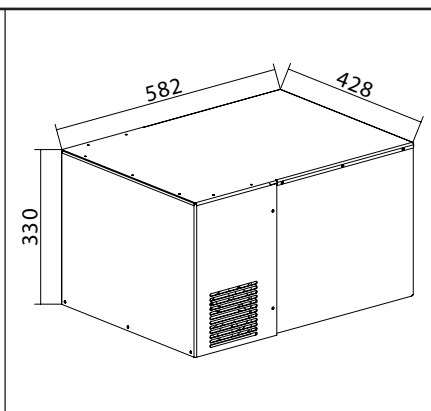

Artikel-Nr.:

02.0200.00.00

Spannung: 24 V DC

Leistung: 190 W

Stromaufnahme: 8,0 A

Gewicht: 26 kg

Inhalt: 15 l

**Abkühlzeit von
+25°C auf +5°C** 60 min.



Lieferumfang:

- Trinkwasserkühler TWK
- Kühlaggregat: Kompressor Secop BD 80 F, Thermostatsteuerung, Shurflo-Pumpe, Wasserfilter, Wassertank aus Edelstahl, PU-Schaum isoliert, Füllmengenregulierung über Druckschalter

Würstchenkocher

Für eine warme Mahlzeit zwischendurch.

Edelstahlbehälter mit Deckel und wärmebeständiger Silikondichtung. Ablaufstutzen mit Überlauf in Edelstahl. Heizung Behälterunterseite aufgelötet für optimale Wärmenutzung, mit Ableitblech geschützt. Überhitzungsschutz bei Trockenbetrieb/ohne Wasser bei 110°C, Handrückstellung über Reset-Knopf. Temperatursicherung bei zu großem Stromfluss, schaltet bei 154°C.

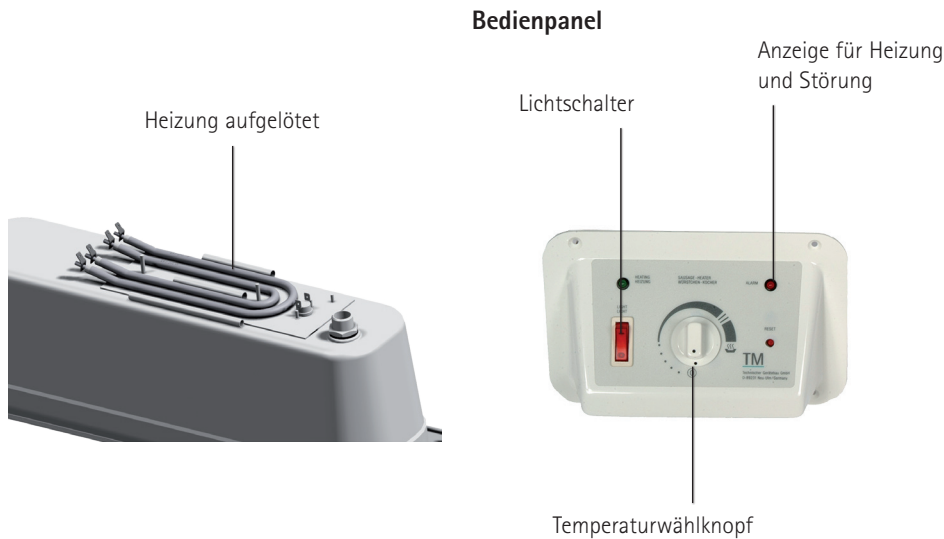

Würstchenkocher WK 131

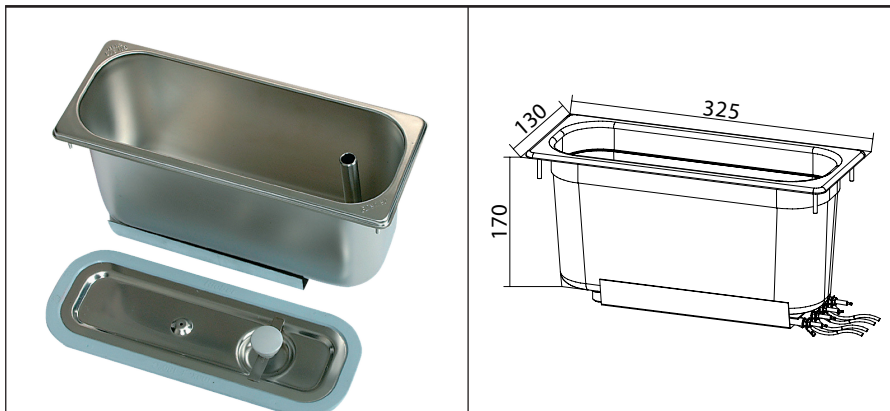

Artikel-Nr.:	08.0131.00.00	Volumen für ca. 30 Würstchen
Spannung:	24 V DC	
Leistung:	500 W	
Stromaufnahme:	21,0 A	
Gewicht:	2,5 kg	
Inhalt:	3 l	
Ablauf:	3/4"	
Kabelquerschnitt:	4 mm ²	
Elektromagnetische Verträglichkeit		
Norm 72/245/EWG		

Lieferumfang:

- Würstchenkocher WK 131
- Deckel
- Überlaufrohr
- Bedienpanel

Würstchenkocher WK 181

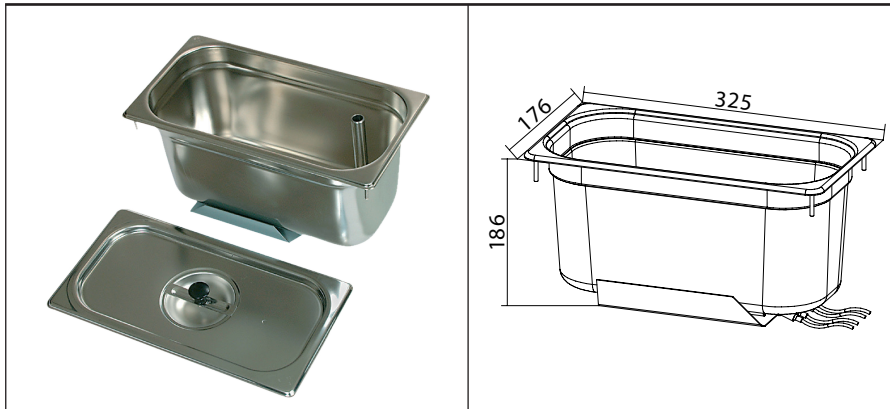

Artikel-Nr.:

08.0181.00.00 Volumen für ca. 40 Würstchen

Spannung: 24 V DC

Leistung: 500 W

Stromaufnahme: 21,0 A

Gewicht: 2,7 kg

Inhalt: 5 l

Ablauf: 3/4"

Kabelquerschnitt: 4 mm²

Elektromagnetische Verträglichkeit

Norm 72/245/EWG

Lieferumfang:

- Würstchenkocher WK 181
- Deckel
- Überlaufrohr
- Bedienpanel

Würstchenkocher WK 500

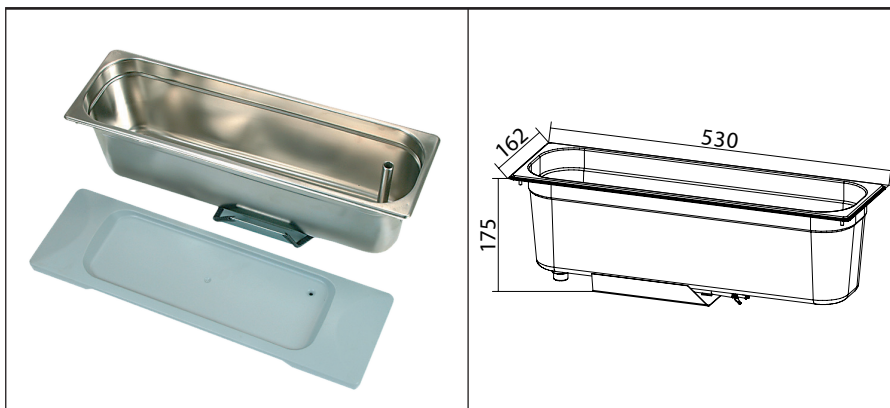

Artikel-Nr.:

08.0500.00.00 Volumen für ca. 60 Würstchen

Spannung: 24 V DC

Leistung: 500 W

Stromaufnahme: 21,0 A

Gewicht: 3 kg

Inhalt: 8,5 l

Ablauf: 3/4"

Kabelquerschnitt: 4 mm²

Elektromagnetische Verträglichkeit

Norm 72/245/EWG

Lieferumfang:

- Würstchenkocher WK 500
- Deckel
- Überlaufrohr
- Bedienpanel

Hygienespender

Vor Zubereitung der Mahlzeiten und Getränke für noch mehr Hygiene beitragen.

Passend für handelsübliche 100 ml Handdesinfektionsmittelflaschen.

Hygienespender

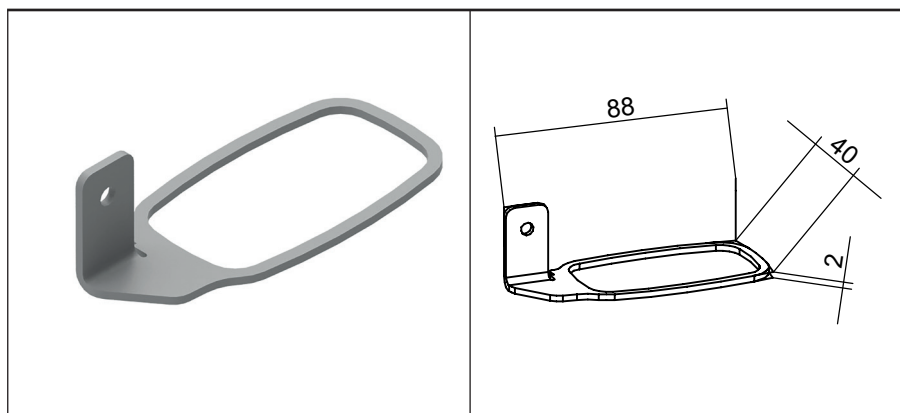

Artikel-Nr.:

50.3090.10.53

Händedesinfektionsmittel



Artikel-Nr.:

89.3090.10.00

Inhalt: 100 ml

Einbaubeispiel in QS MultiPlus 2G:



USB Ports

Handy oder Tablet bequem aufladen.

Optimal kann die neuste Küchengerätartion QS MultiPlus 2G mit den USB-Ladeports ausgestattet werden. Die Ladeports befinden sich auf der Rückseite der Bordküche, links- und rechtsseitig neben den Tischen.

USB Ports

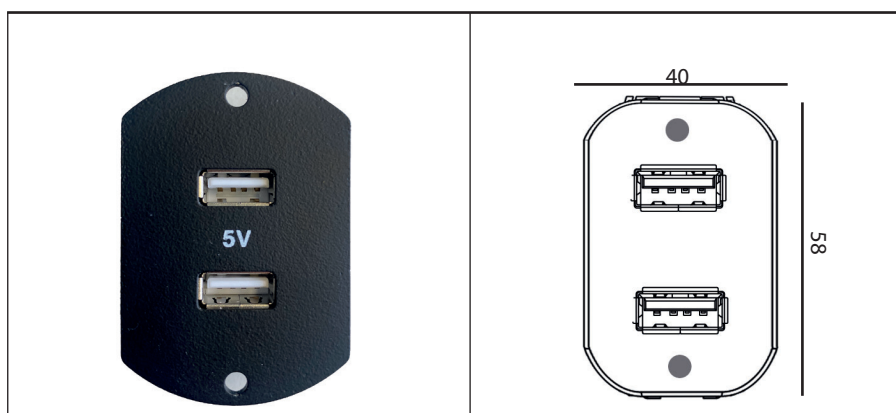

Spannung: 5 V

Stromaufnahme: 2,5 A

Zertifizierung: E-24 10R-041054

Einbaubeispiel in QS MultiPlus 2G:



Reiniger für Kaffeemaschinen

Reiniger für CaféPerfect und AquaTherm.

Entfernt schnell Kaffeeansatz, insbesondere braunen Ansatz an Filtern und schwer erreichbaren Stellen.

Kaffeeansatzlösung Dose



Artikel-Nr.:
89.5910.10.00
Inhalt: 1 Kg.

Kaffeeansatzlösung Beutel



Artikel-Nr.:
89.5910.10.01
Inhalt: 10 Gr.

Kaffeeansatzlösung flüssig



Artikel-Nr.:
89.5910.10.02
Inhalt: 0,9 Liter

Entkalkungsmittel für Kaffeemaschinen

Entkalkungsmittel für CaféPerfect und AquaTherm.

Geeignet für Kaffeemaschinen und Wasserkocher.
Kalk, mineralische Verkrustungen und Kesselstein werden schnell aufgelöst.

Entkalkungsmittel Dose



Artikel-Nr.:

89.5910.10.03

Inhalt: 1 Kg.

Entkalkungsmittel Beutel



Artikel-Nr.:

89.5910.10.04

Inhalt: 50 Gr.



1

2

3

1. Armaturenbrett Kühlbox
2. OS Multiplus 2 G Küche
3. Transporter Kühlbox
4. Summertime 2
5. Kühlbox KBU60
6. Mitteleinstiegstoilette

TM Produktwelt



4



5



6

TM Technischer Gerätebau GmbH

Böttgerstraße 13
89231 Neu-Ulm
Deutschland

Telefon +49 (0) 731 / 9 74 21-0
Fax +49 (0) 731 / 9 74 21-69
E-Mail vm@tmtech.de
Homepage www.tmtech.de

Kontakt TM Deutschland Vertrieb

Ersatzteile +49 (0) 731 / 9 74 21-53
Auftragsabwicklung
Hersteller +49 (0) 731 / 9 74 21-57
Kundendienst +49 (0) 731 / 9 74 21-41
Fax +49 (0) 731 / 9 74 21-69

TM Teknik Otomotiv

Ekipmanları İthalat İhracat Sanayi ve Ticaret Ltd. Şti.
Gebze Organize Sanayi Bölgesi (GOSB)

1000.Cadde, No: 1009
41435, Çayırova, Kocaeli
Türkei

Telefon +90 262 677 11 52
Fax +90 262 677 11 54
E-Mail info@tmtech.com.tr
Homepage www.tmtech.com.tr

Jincen-TM

Automotive Component Manufacturing Ltd.

Industrial Zone Shuangfeng Road
Hefei 23113
P.R. China
Homepage www.jincen-tm.com

Unser Unternehmen ist nach ISO 9001 zertifiziert.

Unsere Produkte werden nach Bedarf nach folgenden Normen überprüft:
Brennverhalten nach ECE R118.
Elektromagnetische Verträglichkeit nach ECE R10.
Energieaufnahmeprüfung nach ECE R21.
Buskomfort nach RAL-GZ 791.